

Sicherheitskupplung Typ ECU

mit integriertem Rillenkugellager für indirekte Antriebe
für hohe Lagerkräfte und beste Rundlaufgenauigkeit
mit Passfedernut-Verbindung

NEU!

Technische Daten:

ECU	Einstellbereich Ausrückmoment TA [Nm]	Trägheits- moment [10 ⁻³ kgm ²]	Masse ca. [kg]	max. radiale Belastung FR [N]	Nabenbohrung ØD	
					min	max
25 - 6	* 3,6 - 6	0,08	0,28	5.000	6	/ 13
25 - 12	7 - 12				6	/ 13
35 - 15	* 8 - 15	0,3	0,63	8.000	8	/ 22
35 - 30	13 - 30				10	/ 22
35 - 45	22 - 45	0,91	1,25	9.500	10	/ 22
46 - 60	* 25 - 60				11	/ 34
46 - 100	40 - 100	3,7	2,8	23.000	13	/ 34
46 - 150	60 - 150				16	/ 34
65 - 230	* 80 - 230	9,25	4,8	30.000	18	/ 38
65 - 330	130 - 330				21	/ 38
80 - 500	200 - 500	52	15,5	50.000	26	/ 55
80 - 800	350 - 800				38	/ 55
115 - 1000	500 - 1000	66	90	90.000	39	/ 90
115 - 2000	800 - 2000				52	/ 90
115 - 3000	1500 - 3000				66	/ 90

das Ausrückmoment TA ist stufenlos einstellbar, falls nicht vom Besteller vorgegeben wird es auf TA max. eingestellt !

* Kleinere Einstellbereiche auf Anfrage möglich



Werkstoff: Vergütungsstahl

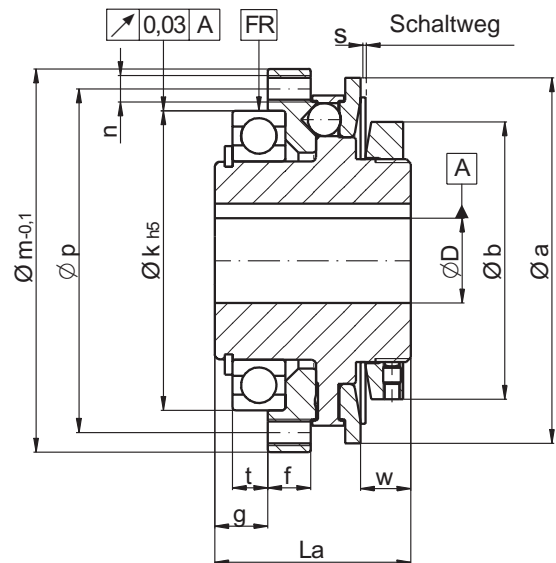

Abmessungen: (mm) Längenmaße nach DIN ISO 2768 mH

ECU	Øa	(Øa*)	Øb	f	g	Øk h5	Øm	Øp	La	n	s	t	w
25 - 6/12	48	(42)	33	8,5	9,8	42	52	47	31	6xM3	0,9	7	5,8
35 - 15/30/45	66	(60)	45	9,3	11,5	55	69	62	38	6xM4	1,2	8	8,6
46 - 60/100/150	83	(76)	63	9,8	12	68	87	78	44,5	6xM6	1,6	8	11,4
65 - 230/330	109	(104)	84	14,8	16,5	90	113	102	59,5	6xM8	1,8	12	13,7
80 - 500/800	132	-	105	15,7	17	110	136	124	68,5	8xM8	2,5	12	18,1
115 - 1000-3000	185	-	168	19	28	140	181	165	106	12xM10	3,7	22,5	40,4

* Hinweis: kleinere Außendurchmesser der Schaltscheibe (siehe Klammerwerte) alternativ bei Bedarf lieferbar

Bestellbeispiel: ECU 35-30 D=22 H7 mit Passfedernut 6 P9 TA=25Nm